

会場:石関公園グラウンド

Aブロック対戦表

	エコーB	越谷サンシン	協和FC	芳賀SC	勝点	得点	失点	得失	順位
エコーB	-	-	-	-					
越谷サンシン	-	-	-	-					
協和FC	-	-	-	-					
芳賀SC	-	-	-	-					

Bブロック対戦表

	岩神	江南南	内野ジュニア	立川九小	勝点	得点	失点	得失	順位
岩神	-	-	-	-					
江南南	-	-	-	-					
内野ジュニア	-	-	-	-					
立川九小	-	-	-	-					

勝点、得失点差・総得点・当該チームの勝敗の順により順位を決める。(勝ち3、分1、負け0)

試合順	開始時間	コート	組 み 合 わ せ		主 審	
1	9時30分	A	エコーB	×	越谷サンシン	岩神
		B	協和FC	×	芳賀SC	江南南
2	10時30分	A	岩神	×	江南南	エコーB
		B	内野ジュニア	×	立川九小	越谷サンシン
3	11時30分	A	エコーB	×	協和FC	内野ジュニア
		B	越谷サンシン	×	芳賀SC	立川九小
4	12時30分	A	岩神	×	内野ジュニア	協和FC
		B	江南南	×	立川九小	芳賀SC
5	13時30分	A	エコーB	×	芳賀SC	岩神
		B	越谷サンシン	×	協和FC	江南南
6	14時30分	A	岩神	×	立川九小	エコーB
		B	江南南	×	内野ジュニア	越谷サンシン
	15時30分	A		×		
		B		×		

会場:あずま南小グラウンド

Cブロック対戦表

	あずま南FC	境ジュニア	九合A	新潟Jr	勝点	得点	失点	得失	順位
あずま南FC	-	-	-	-					
境ジュニア	-	-	-	-					
九合A	-	-	-	-					
新潟Jr	-	-	-	-					

Dブロック対戦表

	沼田	新里中央	コリオーラ	九合B	勝点	得点	失点	得失	順位
沼田	-	-	-	-					
新里中央	-	-	-	-					
コリオーラ	-	-	-	-					
九合B	-	-	-	-					

勝点、得失点差・総得点・当該チームの勝敗の順により順位を決める。(勝ち3、分1、負け0)

試合順	開始時間	コート	組 み 合 わ せ		主 審	
1	9時30分	A	あずま南FC	×	境ジュニア	沼田
		B	九合A	×	新潟Jr	新里中央
2	10時30分	A	沼田	×	新里中央	あずま南FC
		B	コリオーラ	×	九合B	境ジュニア
3	11時30分	A	あずま南FC	×	九合A	コリオーラ
		B	境ジュニア	×	新潟Jr	九合B
4	12時30分	A	沼田	×	コリオーラ	九合A
		B	新里中央	×	九合B	新潟Jr
5	13時30分	A	あずま南FC	×	新潟Jr	沼田
		B	境ジュニア	×	九合A	新里中央
6	14時30分	A	沼田	×	九合B	あずま南FC
		B	新里中央	×	コリオーラ	境ジュニア
	15時30分	A		×		
		B		×		

会場:富士見中学校

Eブロック対戦表

	FC富士見	上尾朝日	古河電池	児玉ディパーチャ	勝点	得点	失点	得失	順位
FC富士見	-	-	-	-					
上尾朝日	-	-	-	-					
古河電池	-	-	-	-					
児玉ディパーチャ	-	-	-	-					

Fブロック対戦表

	ロンプラ	エコーY	妻沼Jr	ファイターズ	勝点	得点	失点	得失	順位
ロンプラ	-	-	-	-					
エコーY	-	-	-	-					
妻沼Jr	-	-	-	-					
ファイターズ	-	-	-	-					

勝点、得失点差・総得点・当該チームの勝敗の順により順位を決める。(勝ち3、分1、負け0)

試合順	開始時間	コート	組 み 合 わ せ		主 審	
1	9時30分	A	FC富士見	×	上尾朝日	ロンプラ
		B	古河電池	×	児玉ディパーチャ	エコーY
2	10時30分	A	ロンプラ	×	エコーY	FC富士見
		B	妻沼Jr	×	ファイターズ	上尾朝日
3	11時30分	A	FC富士見	×	古河電池	妻沼Jr
		B	上尾朝日	×	児玉ディパーチャ	ファイターズ
4	12時30分	A	ロンプラ	×	妻沼Jr	古河電池
		B	エコーY	×	ファイターズ	児玉ディパーチャ
5	13時30分	A	FC富士見	×	児玉ディパーチャ	ロンプラ
		B	上尾朝日	×	古河電池	エコーY
6	14時30分	A	ロンプラ	×	ファイターズ	FC富士見
		B	エコーY	×	妻沼Jr	上尾朝日
	15時30分	A		×		
		B		×		

決勝トーナメント表(石関公園グラウンド)

優勝

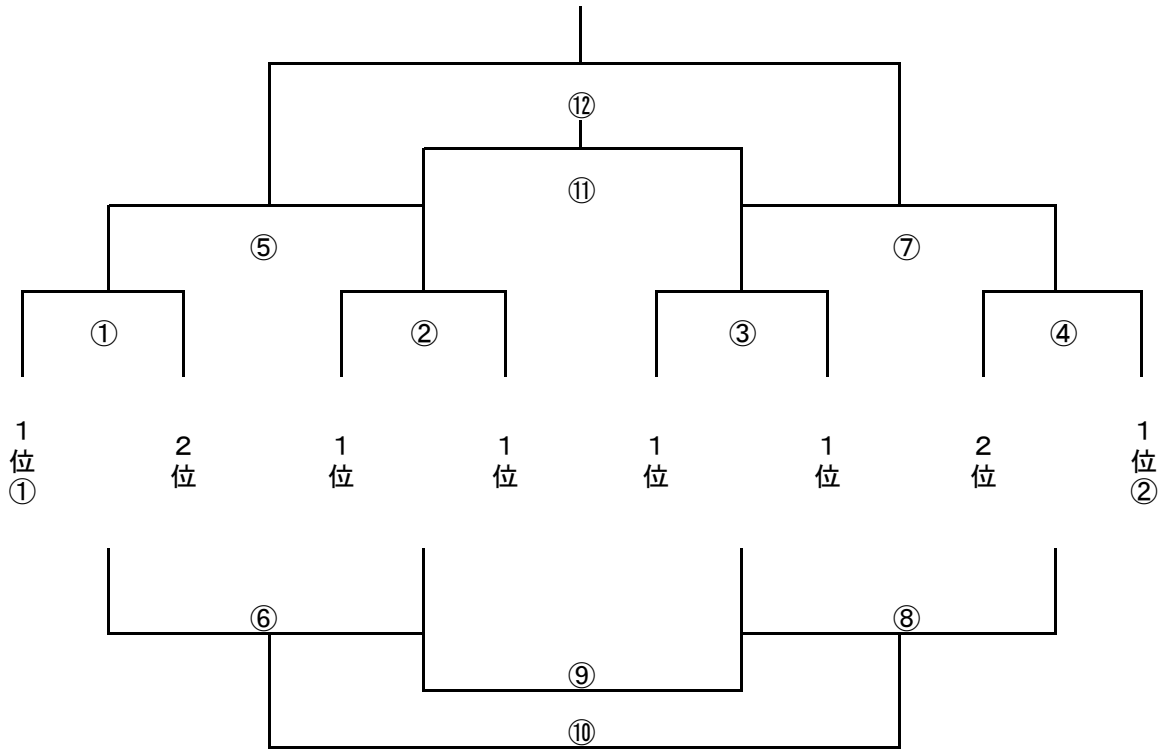

	開始時間	組み合わせ			主審	副審	コート
①	9時30分	1位①	×	2位	1位	当該	A
②		1位	×	1位	2位	当該	B
③	10時30分	1位	×	1位	1位①	当該	A
④		2位	×	1位②	1位	当該	B
⑤	11時30分	①の勝者	×	②の勝者	1位	当該	A
⑥		①の敗者	×	②の敗者	1位②	当該	B
⑦	12時30分	③の勝者	×	④の勝者	2位	当該	A
⑧		③の敗者	×	④の敗者	1位	当該	B
⑨	13時30分	⑥の敗者	×	⑧の敗者	⑤の敗者	当該	A
⑩		⑥の勝者	×	⑧の勝者	⑦の敗者	当該	B
⑪	14時30分	⑤の敗者	×	⑦の敗者	⑨の敗者	当該	A
⑫		⑤の勝者	×	⑦の勝者	本部	本部	B

* 勝点および失点数にて各組1位と各組2位チームの上位2チームを割り振ります。

2位パートトーナメント表(あずま南小グランド)

敢闘賞

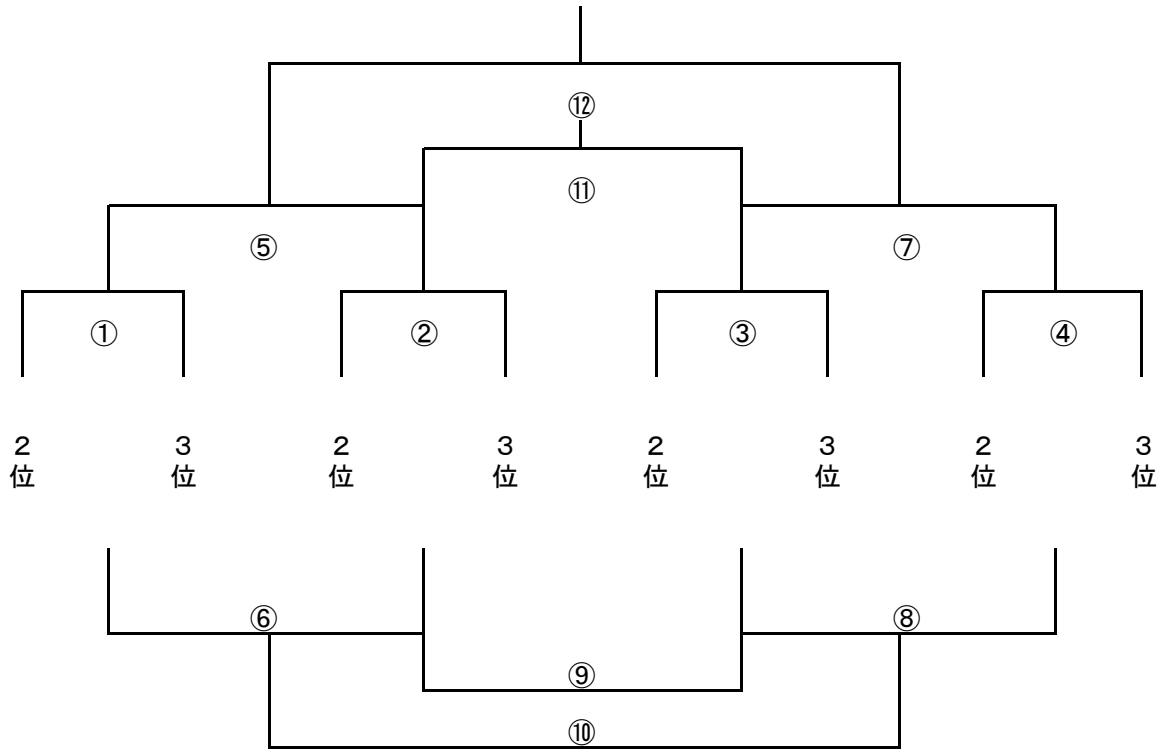

	開始時間	組み合わせ			主審	副審	コート
①	9時30分	2位	×	3位	2位	当該	A
②		2位		3位	2位	当該	B
③	10時30分	2位	×	3位	2位	当該	A
④		2位		3位	2位	当該	B
⑤	11時30分	①の勝者	×	②の勝者	3位	当該	A
⑥		①の敗者		②の敗者	3位	当該	B
⑦	12時30分	③の勝者	×	④の勝者	3位	当該	A
⑧		③の敗者		④の敗者	3位	当該	B
⑨	13時30分	⑥の敗者	×	⑧の敗者	⑤の敗者	当該	A
⑩		⑥の勝者		⑧の勝者	⑦の敗者	当該	B
⑪	14時30分	⑤の敗者	×	⑦の敗者	⑨の敗者	当該	A
⑫		⑤の勝者		⑦の勝者	⑩の敗者	当該	B

* 勝点および失点数にて各組2位チームの下位3チーム、各組3位チームの上位3チームを割り当てます。

3位パートトーナメント表(富士見中学校)

敢闘賞

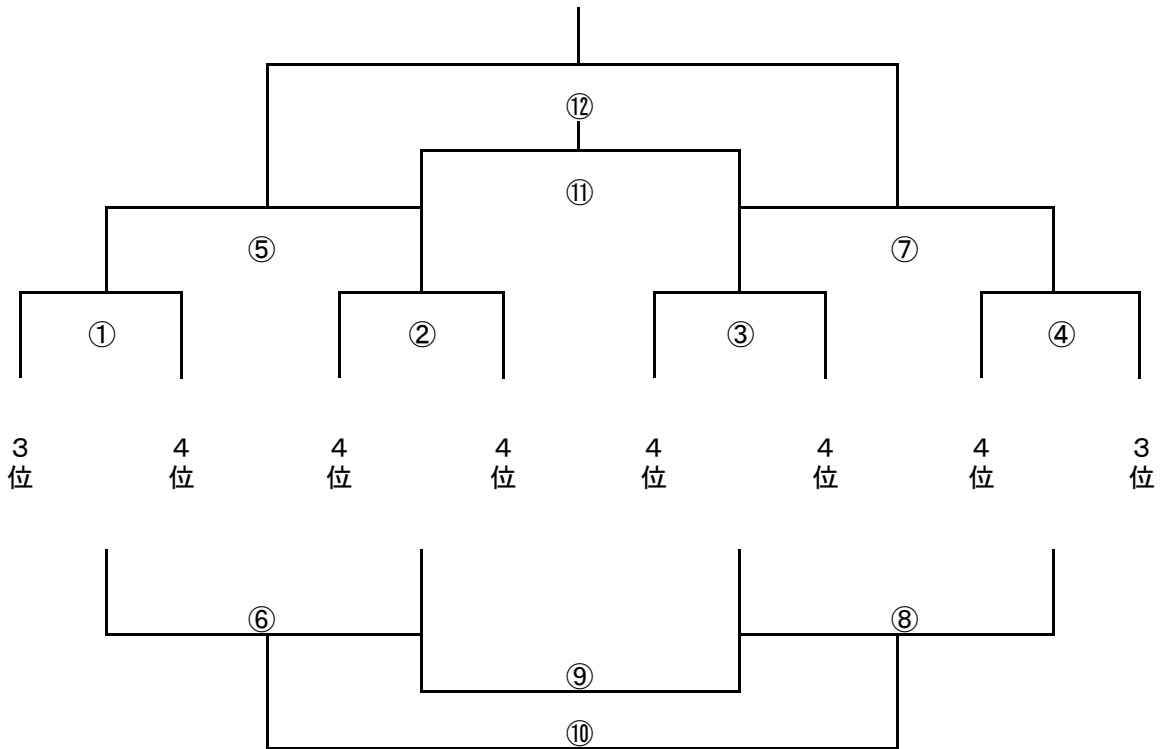

	開始時間	組み合わせ			主審	副審	コート
①	10時00分	3位	×	4位	4位	当該	A
②		4位	×	4位	4位	当該	B
③	10時45分	4位	×	4位	3位	当該	A
④		4位	×	3位	4位	当該	B
⑤	11時30分	①の勝者	×	②の勝者	4位	当該	A
⑥		①の敗者	×	②の敗者	3位	当該	B
⑦	12時15分	③の勝者	×	④の勝者	4位	当該	A
⑧		③の敗者	×	④の敗者	4位	当該	B
⑨	13時00分	⑥の敗者	×	⑧の敗者	⑤の敗者	当該	A
⑩		⑥の勝者	×	⑧の勝者	⑦の敗者	当該	B
⑪	13時45分	⑤の敗者	×	⑦の敗者	⑨の敗者	当該	A
⑫		⑤の勝者	×	⑦の勝者	⑩の敗者	当該	B

* 会場の都合により、3本目15分のフレンドリーは無しと致します。

* 勝点および失点数にて各組3位チームの下位2チームを3位パートに割り当てます。