

平成 23 年 3 月 5 日 (土)				笠懸総合G			
A ブロック		B ブロック		C ブロック			
1	桐生北少年サッカー	5	桐生菱JSC	9	笠懸'84		
2	太田南FC	6	行田泉	10	トリプレッタ A		
3	藤岡FC	7	太田スポーツ学校	11	荒子FC		
4	FC桐生	8	碓東FC	12	佐波東SSS		

平成 23 年 3 月 5 日 (土)				笠懸球技場			
D ブロック		E ブロック		F ブロック			
13	新桐生・相生	17	桐生広沢FC	21	笠東FC		
14	GKF	18	伊勢崎広瀬	22	あずま南FC		
15	藪塚FC	19	川内FC	23	エスプリ長岡		
16	AKG15	20	FCたぬき	24	トリプレッタ B		

平成 23 年 3 月 5 日 (土)				大間々総合G			
G ブロック		H ブロック					
25	境野FC	29	リベルティ新里				
26	天沼FC	30	富曾亀FC				
27	館林フェニックス	31	ジラーフ赤堀SC				
28	インテル	32	おおぞらFC				

会 場			
笠懸総合G	A	B	C
笠懸球技場	D	E	F
大間々総合G	G	H	

平成 23 年 3 月 5 日 (土)				笠懸総合G				A B C			
試合時間		北 コー ト				南 コー ト					
①	8:30	1	桐生北少年サッカー	2	太田南FC	3	藤岡FC	4	FC桐生	5	4
②	9:25	5	桐生菱JSC	6	行田泉	7	太田スポーツ学校	8	碓東FC	9	8
③	10:20	9	笠懸'84	10	トリプレッタ A	11	荒子FC	12	佐波東SSS	13	12
④	11:15	1	桐生北少年サッカー	2	藤岡FC	3	太田南FC	4	FC桐生	5	4
⑤	12:10	5	桐生菱JSC	6	太田スポーツ学校	7	行田泉	8	碓東FC	9	8
⑥	13:05	9	笠懸'84	10	荒子FC	11	トリプレッタ A	12	佐波東SSS	13	12
⑦	14:00	1	桐生北少年サッカー	2	FC桐生	3	太田南FC	4	藤岡FC	5	3
⑧	14:55	5	桐生菱JSC	6	碓東FC	7	行田泉	8	太田スポーツ学校	9	7
⑨	15:50	9	笠懸'84	10	佐波東SSS	11	トリプレッタ A	12	荒子FC	13	11

平成 23 年 3 月 5 日 (土)				笠懸球技場				D E F			
試合時間		西 コー ト				東 コー ト					
①	8:30	13	新桐生・相生	14	GKF	15	藪塚FC	16	AKG15	17	16
②	9:25	17	桐生広沢FC	18	伊勢崎広瀬	19	川内FC	20	FCたぬき	21	20
③	10:20	21	笠東FC	22	あずま南FC	23	エスプリ長岡	24	トリプレッタ B	25	24
④	11:15	13	新桐生・相生	14	藪塚FC	15	GKF	16	AKG15	17	16
⑤	12:10	17	桐生広沢FC	18	川内FC	19	伊勢崎広瀬	20	FCたぬき	21	20
⑥	13:05	21	笠東FC	22	エスプリ長岡	23	あずま南FC	24	トリプレッタ B	25	24
⑦	14:00	13	新桐生・相生	14	AKG15	15	GKF	16	藪塚FC	17	15
⑧	14:55	17	桐生広沢FC	18	FCたぬき	19	伊勢崎広瀬	20	川内FC	21	19
⑨	15:50	21	笠東FC	22	トリプレッタ B	23	あずま南FC	24	エスプリ長岡	25	23

平成 23 年 3 月 5 日 (土)				大間々総合G				G H			
試合時間		A(西) コー ト				B(東) コー ト					
①	9:00	25	境野FC	26	天沼FC	27	館林フェニックス	28	インテル	29	28
②	10:00	29	リベルティ新里	30	富曾亀FC	31	ジラーフ赤堀SC	32	おおぞらFC	33	32
③	11:00	25	境野FC	26	館林フェニックス	27	天沼FC	28	インテル	29	28
④	12:30	29	リベルティ新里	30	ジラーフ赤堀SC	31	富曾亀FC	32	おおぞらFC	33	32
⑤	13:30	25	境野FC	26	インテル	27	天沼FC	28	館林フェニックス	29	27
⑥	14:30	29	リベルティ新里	30	おおぞらFC	31	富曾亀FC	32	ジラーフ赤堀SC	33	31

平成 23 年 3 月 5 日 (土)					笠懸総合G					
A ブロック		桐生北少年サッカー	太田南FC	藤岡FC	FC桐生	勝点	得点	失点	得失	順位
1	桐生北少年サッカー		—	—	—					
2	太田南FC	—		—	—					
3	藤岡FC	—	—		—					
4	FC桐生	—	—	—						

平成 23 年 3 月 5 日 (土)					笠懸総合G					
B ブロック		桐生菱JSC	行田泉	太田スポーツ学校	碓東FC	勝点	得点	失点	得失	順位
5	桐生菱JSC		—	—	—					
6	行田泉	—		—	—					
7	太田スポーツ学校	—	—		—					
8	碓東FC	—	—	—						

平成 23 年 3 月 5 日 (土)					笠懸総合G					
C ブロック		笠懸'84	トリプレッタ A	荒子FC	佐波東SSS	勝点	得点	失点	得失	順位
9	笠懸'84		—	—	—					
10	トリプレッタ A	—		—	—					
11	荒子FC	—	—		—					
12	佐波東SSS	—	—	—						

平成 23 年 3 月 5 日 (土)					笠懸球技場					
Dブロック		新桐生・相生	GKF	藪塚FC	AKG15	勝点	得点	失点	得失	順位
13	新桐生・相生		—	—	—					
14	GKF	—		—	—					
15	藪塚FC	—	—		—					
16	AKG15	—	—	—						

平成 23 年 3 月 5 日 (土)					笠懸球技場					
Eブロック		桐生広沢FC	伊勢崎広瀬	川内FC	FCたぬき	勝点	得点	失点	得失	順位
17	桐生広沢FC		—	—	—					
18	伊勢崎広瀬	—		—	—					
19	川内FC	—	—		—					
20	FCたぬき	—	—	—						

平成 23 年 3 月 5 日 (土)					笠懸球技場					
Fブロック		笠東FC	あずま南FC	エスプリ長岡	トリプレッタ B	勝点	得点	失点	得失	順位
21	笠東FC		—	—	—					
22	あずま南FC	—		—	—					
23	エスプリ長岡	—	—		—					
24	トリプレッタ B	—	—	—						

平成 23 年 3 月 5 日 (土)					大間々総合G					
Gブロック		境野FC	天沼FC	館林フェニックス	インテル	勝点	得点	失点	得失	順位
25	境野FC		—	—	—					
26	天沼FC	—		—	—					
27	館林フェニックス	—	—		—					
28	インテル	—	—	—						

平成 23 年 3 月 5 日 (土)					大間々総合G					
Hブロック		リベルティ新里	富曽亀FC	ジラーフ赤堀SC	おおぞらFC	勝点	得点	失点	得失	順位
29	リベルティ新里		—	—	—					
30	富曽亀FC	—		—	—					
31	ジラーフ赤堀SC	—	—		—					
32	おおぞらFC	—	—	—						

予選リーグ グループ1位

A1	#REF!	B1	#REF!	C1	#REF!	D1	#REF!
E1	#REF!	F1	#REF!	G1	#REF!	H1	#REF!

優勝

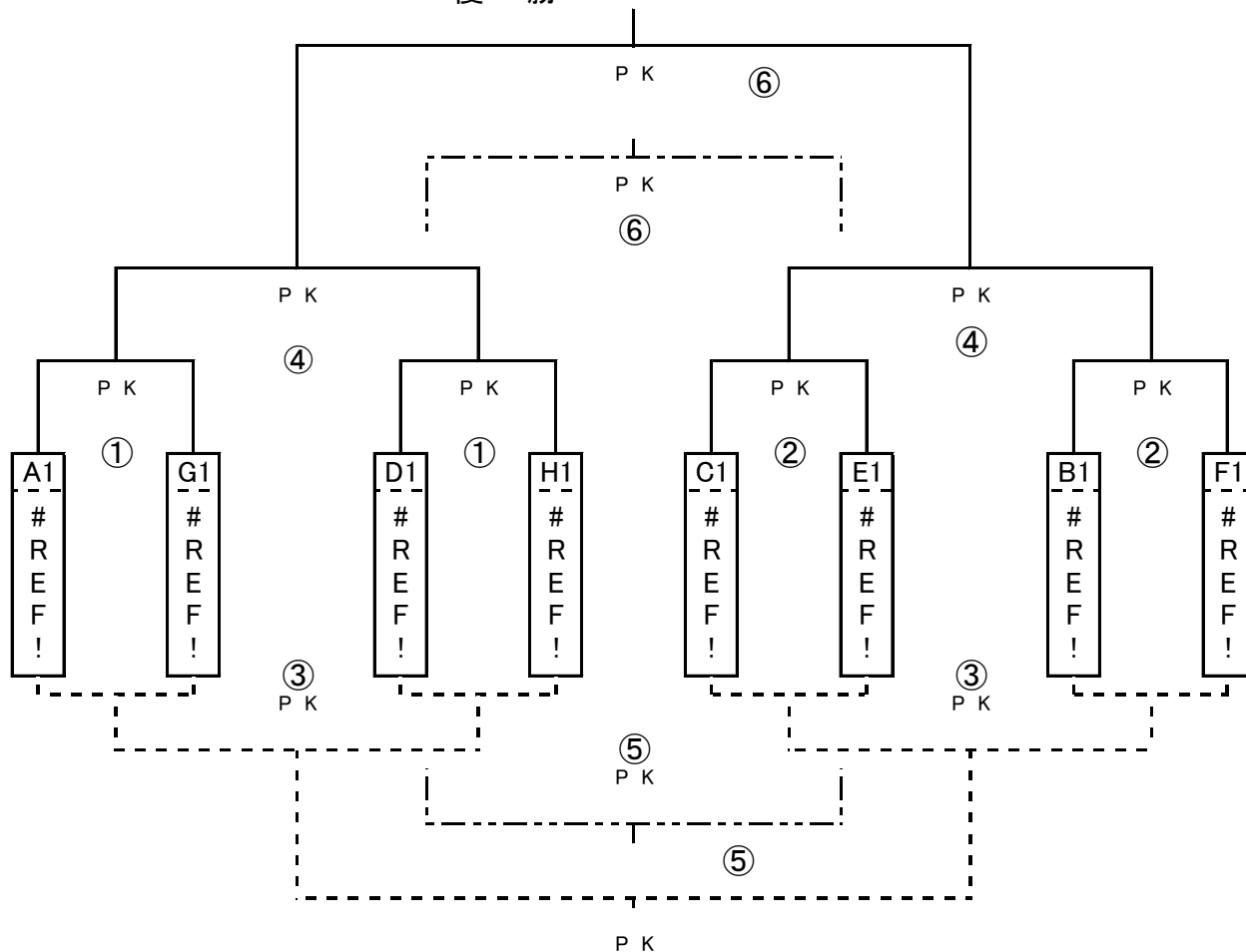

平成 23 年 3 月 6 日 (日)		笠懸総合グラウンド												
試合時間	西コート(50号側)						東コート(線路側)							
① 9:00	A1	#REF!		P.K		#REF!	G1	D1	#REF!		P.K		#REF!	H1
② 9:55	C1	#REF!		P.K		#REF!	E1	B1	#REF!		P.K		#REF!	F1
③ 10:50	①負			P.K			①負	②負			P.K			②負
④ 11:45	①勝			P.K			①勝	②勝			P.K			②勝
⑤ 13:15	③負			P.K			③負	③勝			P.K			③勝
⑥ 14:10	決勝			P.K			決勝	3位			P.K			3位
表 彰 式 ・ 閉 会 式														

☆☆☆ 決勝トーナメント成績 ☆☆☆

大会初日だけの結果

1位ブロックの順位

優勝	#REF!
準優勝	#REF!
第三位	#REF!
第四位	#REF!
第五位	#REF!
第六位	#REF!
第七位	#REF!
第八位	#REF!

2位ブロックの順位

第一位	#REF!
第二位	#REF!
第三位	#REF!
第四位	#REF!
第五位	#REF!
第六位	#REF!
第七位	#REF!
第八位	#REF!

3位ブロックの順位

第一位	#REF!
第二位	#REF!
第三位	#REF!
第四位	#REF!
第五位	#REF!
第六位	#REF!
第七位	#REF!
第八位	#REF!

4位ブロックの順位

第一位	#REF!
第二位	#REF!
第三位	#REF!
第四位	#REF!
第五位	#REF!
第六位	#REF!
第七位	#REF!
第八位	#REF!

予選リーグ グループ 2位

A1		B1		C1		D1	
E1		F1		G1		H1	

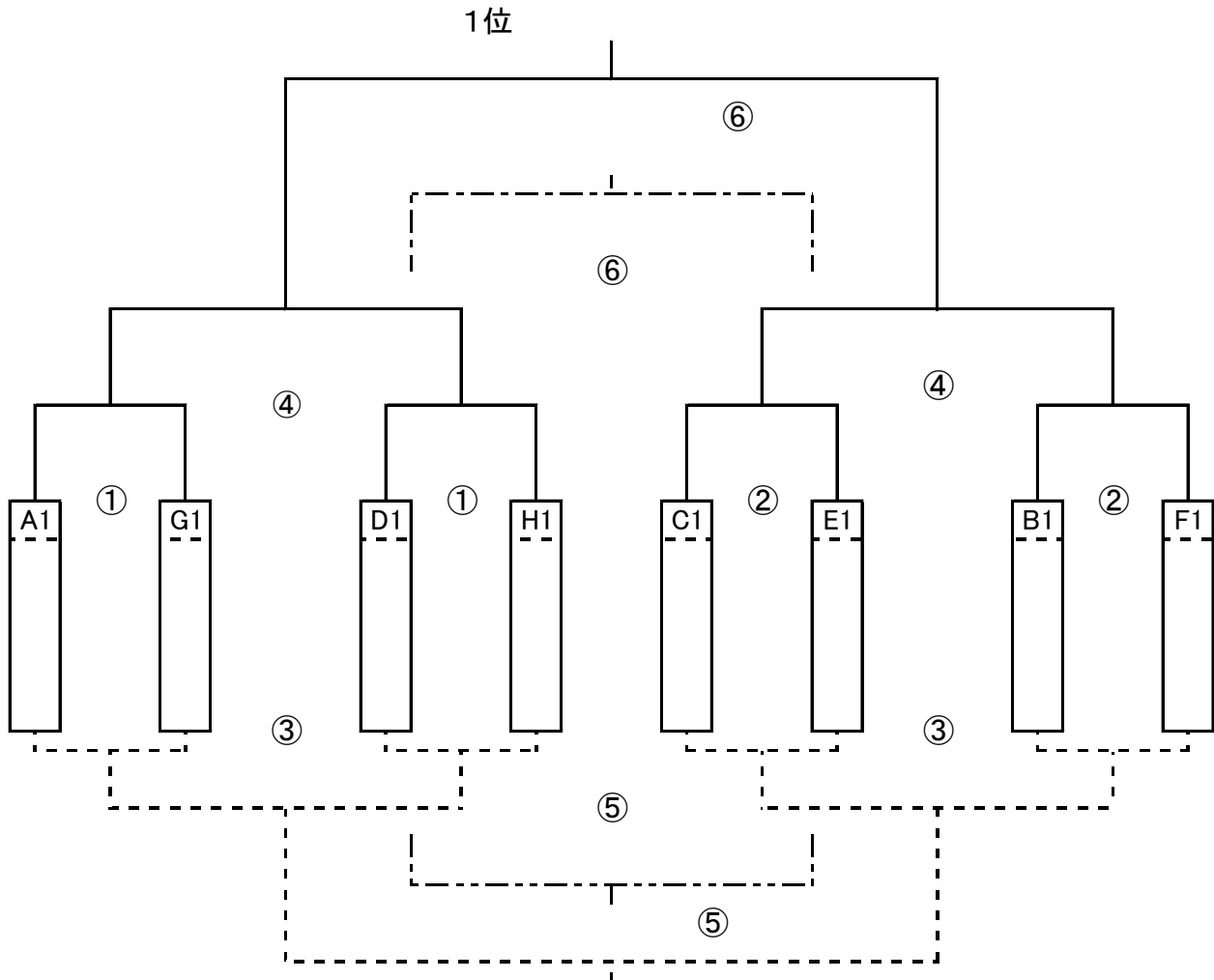

平成 23 年 3 月 6 日 (日)		笠懸球技場 2位トーナメント					
試合時間		西コート(手前のグラウンド)			東コート(奥のグラウンド)		
①	9:00	A1		G1	D1		H1
②	9:55	C1		E1	B1		F1
③	10:50	①負		①負	②負		②負
④	11:45	①勝		①勝	②勝		②勝
⑤	13:15	③負		③負	③勝		③勝
⑥	14:10	1位		1位	3位		3位
表彰式・閉会式							

予選リーグ グループ 3位

A3	B3	C3	D3
E3	F3	G3	H3

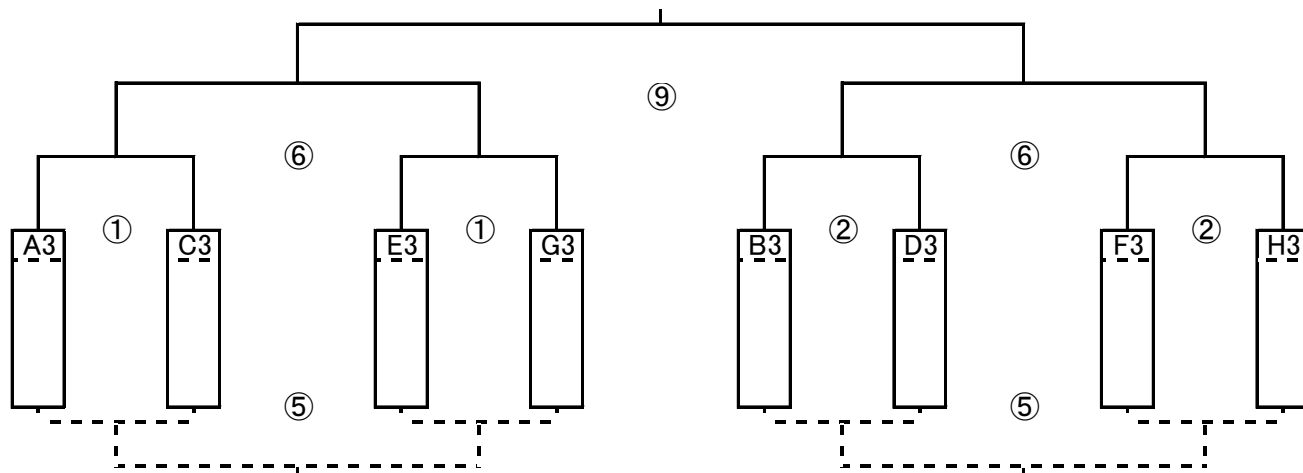

平成 23 年 3 月 6 日 (日)		大間々総合グラウンド									
試合時間		Aコート(西側…駐車場側)					Bコート(東側…道路側)				
①	8:30	A3				C3	E3				G3
②	9:15	B3				D3	F3				H3
③	10:00	A4				C4	E4				G4
④	10:45	B4				D4	F4				H4
⑤	11:30	①負				①負	②負				②負
⑥	12:15	①勝				①勝	②勝				②勝
⑦	13:00	③勝				③勝	④勝				④勝
⑧	13:45	③負				③負	④負				④負
⑨	14:30	⑥勝				⑥勝	⑦勝				⑦勝
表彰式・閉会式											

予選リーグ グループ 4位

A4	B4	C4	D4
E4	F4	G4	H4

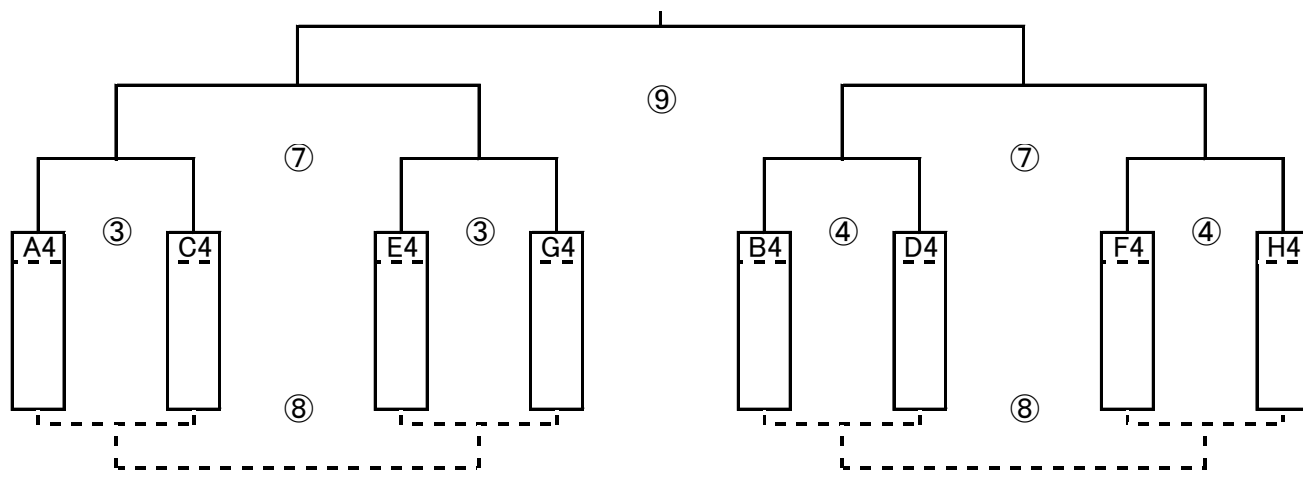

笠懸総合・球技場のお願い

- ① 駐車は笠懸総合でのチームは西側駐車場を使用してください。球技場は球技場下を使用
- ② 貴重品は車の中に置かないでください。車上荒らしに注意！
- ③ 女性の方は総合本部棟バックネット側のトイレを使用。
- ④ 線路側でボールを高く上げて遊ばないこと
- ⑤ 球技場バイパス側土手に上らない。・階段を上って道路に行かない。やトンネル内では遊ばない
- ⑥ ゴミは各チーム持ち帰りをお願いします。
- ⑦ ケガ・コンビニ等は本部に聞いてください。

大間々総合グラウンドのお願い

- ① テニスコート脇の駐車場への駐車はご遠慮ください。
- ② 貴重品は車の中に置かないでください。車上荒らしに注意！
- ③ 野球コートの内野エリアには入らないこと。
- ④ ゴミは各チーム持ち帰りをお願いします。
- ⑤ ケガ・コンビニ等は本部に聞いてください。
- ⑥ 喫煙はバックネット裏の喫煙場所をお願いします。