

2017 第13回リバーサイドカップ サッカー大会

日 時：平成29年11月4日（土）～5日（日）

会 場：4日（土） A・Bブロック 大渡緑地グラウンド
C・Dブロック 板東緑地グラウンド

5日（日） Aブロック（1・2位） 大渡緑地グラウンド
Bブロック（3・4位） 細井小学校グラウンド
Cブロック（5・6位） 総社小学校グラウンド

開 会 式：実施いたしません。直接試合会場に向かって下さい。

閉 会 式：2日目終了後、Aブロック上位4チームにて行います。

競技規則：5年生以下で作るチーム。（女子は、6年生も可）

試合時間は、全試合15分－5分－15分

審判は2人制で行います。

勝点が同一の場合①得失点差②総得点③直接対決の順とし、尚決しない場合はPK3人制とする。

2日目の順位戦は同点の場合PK3人制とする。

8人制とし交替は自由。再出場も認める。

参 加 費：各チーム5,000円を各会場の本部に納める。

注意事項：試合中のケガ等は、各チームで対応して下さい。

主審・副審とも審判服を着用して下さい（上着だけでもかまいません）

2日間共に雨天決行です。

<連絡先> FCリオエステ Jr 根岸 090-3517-3086
新木 090-7211-5320

備 考：大会初日、4日（土）の19:00より各チームの代表者・指導者・父兄による懇親会

参加費 1名 5,000円

懇親会場：群馬ロイヤルホテル 前橋市大手町1-9-7 TEL027-223-6111

予選リーグ 大渡緑地グランド会場

2017年11月4日

Aブロック（北コート）

| | 試合 | | 審判 | |
|---|-----|---|------|---|
| 1 | リオA | - | 城南 | 2 |
| 2 | 細井B | - | 粕川 | 1 |
| 3 | リオA | - | 芝根 | 4 |
| 4 | 細井B | - | 新田88 | 3 |
| 5 | 城南 | - | 芝根 | 6 |
| 6 | 粕川 | - | 新田88 | 5 |
| 7 | a3位 | - | b3位 | 9 |
| 8 | a2位 | - | b2位 | 7 |
| 9 | a1位 | - | b1位 | 8 |

※審判は2人制

aブロック 勝...3点:分...1点:負...0点

| | リオA | 城南 | 芝根 | 勝点 | 得点 | 失点 | 差 | 順位 |
|-----|-----|----|----|----|----|----|---|----|
| リオA | | | | | | | | 1位 |
| 城南 | | | | | | | | 2位 |
| 芝根 | | | | | | | | 3位 |
| | | | | | | | | 4位 |
| | | | | | | | | 5位 |
| | | | | | | | | 6位 |

bブロック 勝...3点:分...1点:負...0点

| | 細井B | 粕川 | 新田88 | 勝点 | 得点 | 失点 | 差 | 順位 |
|------|-----|----|------|----|----|----|---|----|
| 細井B | | | | | | | | |
| 粕川 | | | | | | | | |
| 新田88 | | | | | | | | |

Bブロック（南コート）

| | 試合 | | 審判 | |
|---|-----|---|------|---|
| 1 | 岩神 | - | 榛東 | 2 |
| 2 | リオB | - | 細井A | 1 |
| 3 | 岩神 | - | 美九里 | 4 |
| 4 | リオB | - | 新田SS | 3 |
| 5 | 榛東 | - | 美九里 | 6 |
| 6 | 細井A | - | 新田SS | 5 |
| 7 | a3位 | - | b3位 | 9 |
| 8 | a2位 | - | b2位 | 7 |
| 9 | a1位 | - | b1位 | 8 |

※審判は2人制

aブロック 勝...3点:分...1点:負...0点

| | 岩神 | 榛東 | 美九里 | 勝点 | 得点 | 失点 | 差 | 順位 |
|-----|----|----|-----|----|----|----|---|----|
| 岩神 | | | | | | | | 1位 |
| 榛東 | | | | | | | | 2位 |
| 美九里 | | | | | | | | 3位 |
| | | | | | | | | 4位 |
| | | | | | | | | 5位 |
| | | | | | | | | 6位 |

bブロック 勝...3点:分...1点:負...0点

| | リオB | 細井A | 新田SS | 勝点 | 得点 | 失点 | 差 | 順位 |
|------|-----|-----|------|----|----|----|---|----|
| リオB | | | | | | | | |
| 細井A | | | | | | | | |
| 新田SS | | | | | | | | |

試合時間

- 1 9:00~ 15分ハーフ
- 2 9:45~ 15分ハーフ
- 3 10:30~ 15分ハーフ
- 4 11:15~ 15分ハーフ
- 5 12:00~ 15分ハーフ
- 6 12:45~ 15分ハーフ
- 7 13:30~ 15分ハーフ
- 8 14:15~ 15分ハーフ
- 9 15:00~ 15分ハーフ

参加チーム

- | | | | |
|-------------|--------|--------------|--------|
| FCリオエステJr前橋 | (群馬中毛) | 岩神サッカークラブ | (群馬中毛) |
| 城南FC | (群馬中毛) | 榛東JSC | (群馬北毛) |
| 芝根リトルスター | (群馬中毛) | 美九里FC | (群馬南毛) |
| 粕川コリエンテJr | (群馬中毛) | 前橋細井FC | (群馬中毛) |
| FC新田88 | (群馬東毛) | 新田少年サッカースクール | (群馬東毛) |

*試合をすぐ始められるよう、ご協力をお願いします。

予選リーグ 板東緑地グランド会場

2017年11月4日

Cブロック(北コート)

| 試合 | | | 審判 |
|----|-------|---|--------|
| 1 | 渋川ミラン | - | 元総社 2 |
| 2 | 富士見 | - | アミーゴ 1 |
| 3 | 渋川ミラン | - | 芳賀 4 |
| 4 | 富士見 | - | 沼田 3 |
| 5 | 元総社 | - | 芳賀 6 |
| 6 | アミーゴ | - | 沼田 5 |
| 7 | a3位 | - | b3位 9 |
| 8 | a2位 | - | b2位 7 |
| 9 | a1位 | - | b1位 8 |

※審判は2人制

aブロック 勝...3点:分...1点:負...0点

| | 渋川ミラン | 元総社 | 芳賀 | 勝点 | 得点 | 失点 | 差 | 順位 |
|-------|-------|-----|----|----|----|----|---|----|
| 渋川ミラン | | | | | | | | 1位 |
| 元総社 | | | | | | | | 2位 |
| 芳賀 | | | | | | | | 3位 |
| | | | | | | | | 4位 |
| | | | | | | | | 5位 |
| | | | | | | | | 6位 |

bブロック 勝...3点:分...1点:負...0点

| | 富士見 | アミーゴ | 沼田 | 勝点 | 得点 | 失点 | 差 | 順位 |
|------|-----|------|----|----|----|----|---|----|
| 富士見 | | | | | | | | |
| アミーゴ | | | | | | | | |
| 沼田 | | | | | | | | |

Dブロック(南コート)

| 試合 | | | 審判 |
|----|------|---|--------|
| 1 | ロンプラ | - | 吉岡 2 |
| 2 | 山王 | - | JJ 1 |
| 3 | ロンプラ | - | 下川 4 |
| 4 | 山王 | - | オール東 3 |
| 5 | 吉岡 | - | 下川 6 |
| 6 | JJ | - | オール東 5 |
| 7 | a3位 | - | b3位 9 |
| 8 | a2位 | - | b2位 7 |
| 9 | a1位 | - | b1位 8 |

※審判は2人制

aブロック 勝...3点:分...1点:負...0点

| | ロンプラ | 吉岡 | 下川 | 勝点 | 得点 | 失点 | 差 | 順位 |
|------|------|----|----|----|----|----|---|----|
| ロンプラ | | | | | | | | 1位 |
| 吉岡 | | | | | | | | 2位 |
| 下川 | | | | | | | | 3位 |
| | | | | | | | | 4位 |
| | | | | | | | | 5位 |
| | | | | | | | | 6位 |

bブロック 勝...3点:分...1点:負...0点

| | 山王 | JJ | オール東 | 勝点 | 得点 | 失点 | 差 | 順位 |
|------|----|----|------|----|----|----|---|----|
| 山王 | | | | | | | | |
| JJ | | | | | | | | |
| オール東 | | | | | | | | |

試合時間

- 1 9:00~ 15分ハーフ
- 2 9:45~ 15分ハーフ
- 3 10:30~ 15分ハーフ
- 4 11:15~ 15分ハーフ
- 5 12:00~ 15分ハーフ
- 6 12:45~ 15分ハーフ
- 7 13:30~ 15分ハーフ
- 8 14:15~ 15分ハーフ
- 9 15:00~ 15分ハーフ

参加チーム

| | | | |
|------------|--------|------------------|--------|
| 渋川MILAN SC | (群馬北毛) | FC Longo Prazo | (群馬中毛) |
| 元総社FC | (群馬中毛) | 吉岡SSS | (群馬北毛) |
| 前橋芳賀SC | (群馬中毛) | FC下川 | (群馬中毛) |
| FC富士見 | (群馬中毛) | 前橋山王ジュニアSC | (群馬中毛) |
| FCアミーゴ前橋 | (群馬中毛) | 伊勢崎JUSTICE Jr.SC | (群馬中毛) |
| 沼田サッカークラブ | (群馬北毛) | オール東サッカークラブ | (群馬中毛) |

*試合をすぐ始められるよう、ご協力をお願いします。

Aブロック
1・2位

大渡緑地グラウンド

2017年11月5日

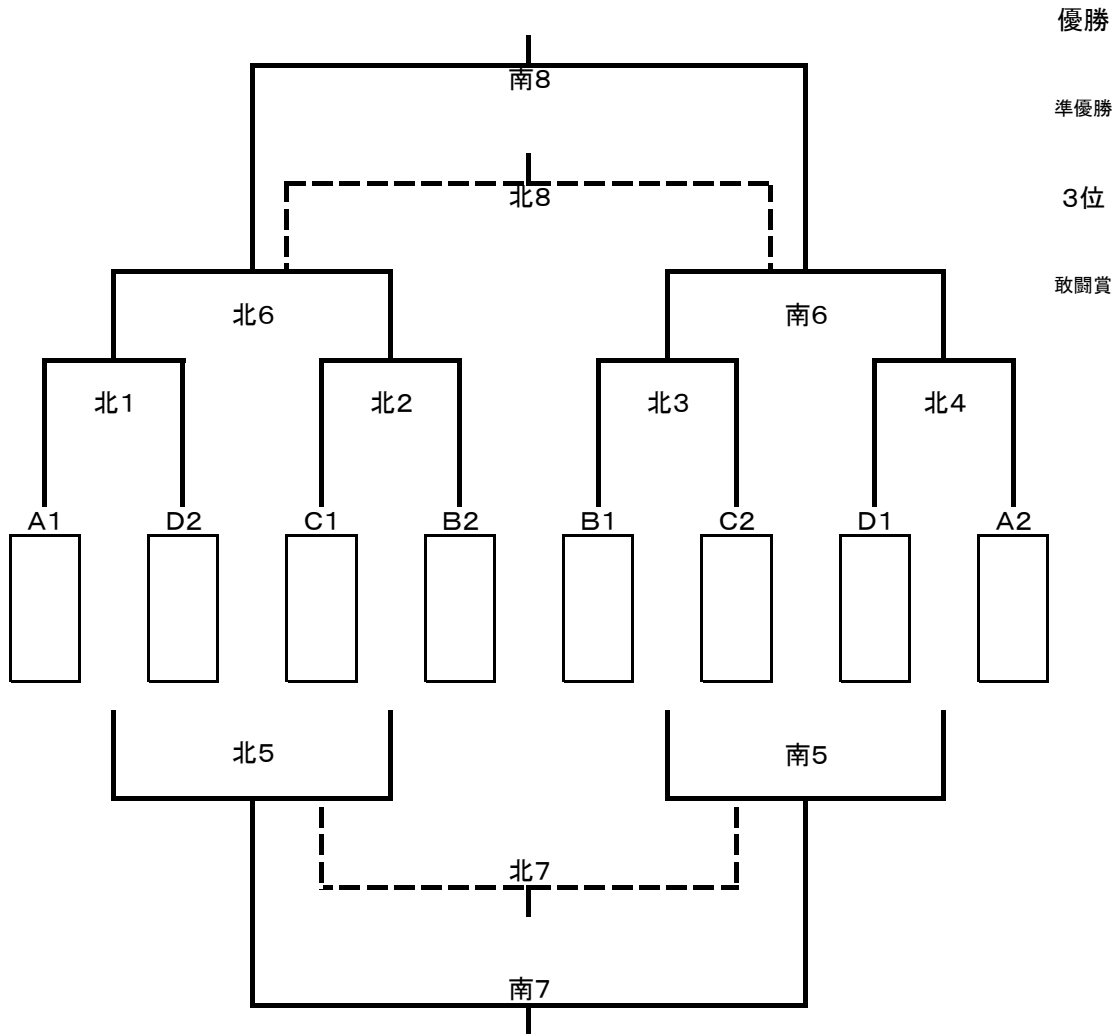

| | 時間 | 試合時間 | 北コート対戦 | | | 審判 | 南コート対戦 | | | 審判 |
|---|-------|--------|--------|---|------|----|--------|---|------|----|
| 1 | 9:00 | 15分ハーフ | A1 | - | D2 | 2 | | | | |
| 2 | 9:40 | " | C1 | - | B2 | 1 | | | | |
| 3 | 10:20 | " | B1 | - | C2 | 4 | | | | |
| 4 | 11:00 | " | D1 | - | A2 | 3 | | | | |
| 5 | 12:00 | " | 北1負け | - | 北2負け | 北6 | 北3負け | - | 北4負け | 南6 |
| 6 | 12:40 | " | 北1勝ち | - | 北2勝ち | 北5 | 北3勝ち | - | 北4勝ち | 南5 |
| 7 | 13:20 | " | 北5負け | - | 南5負け | 北8 | 北5勝ち | - | 南5勝ち | 南8 |
| 8 | 14:00 | " | 北6負け | - | 南6負け | 北7 | 北6勝ち | - | 南6勝ち | 南7 |

※延長戦なし、即PK戦とする。(3人制)・審判は2人制

Bブロック
3・4位

細井小学校グランド

2017年11月5日

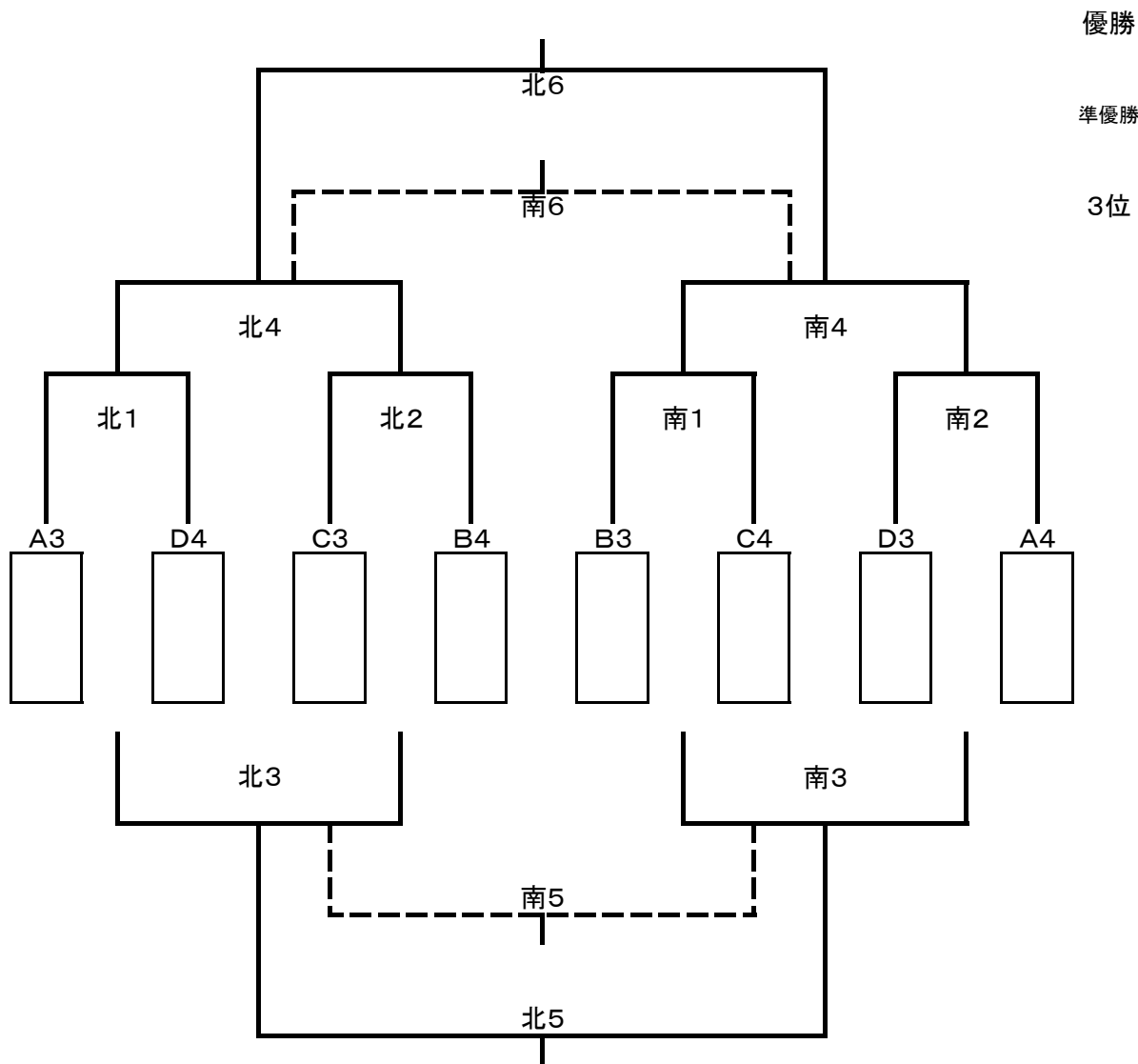

| | 時間 | 試合時間 | 北コート対戦 | | | 主審 | 南コート対戦 | | | 主審 |
|---|-------|--------|--------|---|------|----|--------|---|------|----|
| 1 | 9:00 | 15分ハーフ | A3 | - | D4 | 北2 | B3 | - | C4 | 南2 |
| 2 | 9:40 | " | C3 | - | B4 | 北1 | D3 | - | A4 | 南1 |
| 3 | 10:20 | " | 北1負け | - | 北2負け | 北4 | 南1負け | - | 南2負け | 南4 |
| 4 | 11:00 | " | 北1勝ち | - | 北2勝ち | 北3 | 南1勝ち | - | 南2勝ち | 南3 |
| 5 | 12:40 | " | 北3勝ち | - | 南3勝ち | 北6 | 北3負け | - | 南3負け | 南6 |
| 6 | 13:20 | " | 北4勝ち | - | 南4勝ち | 北5 | 北4負け | - | 南4負け | 南5 |

※延長戦なし、即PK戦とする。(3人制)・審判は2人制

Cブロック
5・6位

総社小学校グランド

2017年11月5日

優勝

準優勝

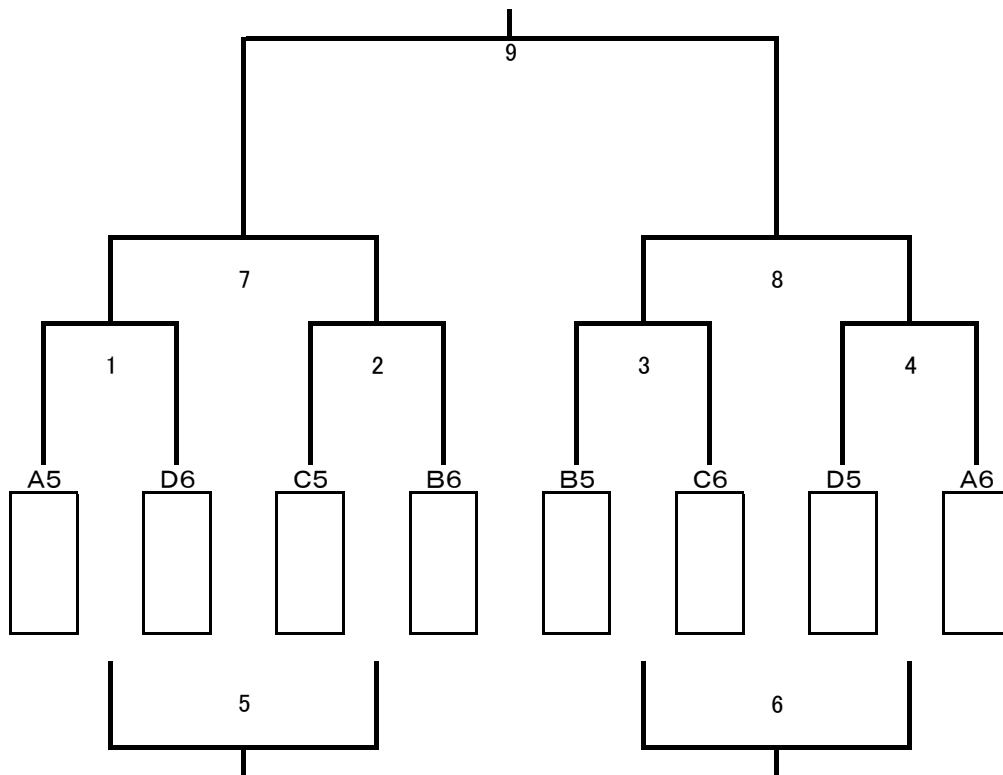

| | 時間 | 試合時間 | 対戦 | | 審判 | |
|---|-------|--------|-----|---|-----|----|
| | | | | | | |
| 1 | 9:00 | 15分ハーフ | A5 | - | D6 | 2 |
| 2 | 9:40 | " | C5 | - | B6 | 1 |
| 3 | 10:20 | " | B5 | - | C6 | 4 |
| 4 | 11:00 | " | D5 | - | A6 | 3 |
| 5 | 11:40 | " | 1負け | - | 2負け | 6 |
| 6 | 12:20 | " | 3負け | - | 4負け | 5 |
| 7 | 13:00 | " | 1勝ち | - | 2勝ち | 8 |
| 8 | 13:40 | " | 3勝ち | - | 4勝ち | 7 |
| 9 | 14:20 | " | 7勝ち | - | 8勝ち | 本部 |

※延長戦なし、即PK戦とする。(3人制) ・ 審判は2人制